

По вопросам продаж и поддержки обращайтесь:

Архангельск (8182)63-90-72
Астана (7172)727-132
Белгород (4722)40-23-64
Брянск (4832)59-03-52
Владивосток (423)249-28-31
Волгоград (844)278-03-48
Вологда (8172)26-41-59
Воронеж (473)204-51-73
Екатеринбург (343)384-55-89
Иваново (4932)77-34-06
Ижевск (3412)26-03-58
Казань (843)206-01-48

Калининград (4012)72-03-81
Калуга (4842)92-23-67
Кемерово (3842)65-04-62
Киров (8332)68-02-04
Краснодар (861)203-40-90
Красноярск (391)204-63-61
Курск (4712)77-13-04
Липецк (4742)52-20-81
Магнитогорск (3519)55-03-13
Москва (495)268-04-70
Мурманск (8152)59-64-93
Набережные Челны (8552)20-53-41

Нижний Новгород (831)429-08-12
Новокузнецк (3843)20-46-81
Новосибирск (383)227-86-73
Орел (4862)44-53-42
Оренбург (3532)37-68-04
Пенза (8412)22-31-16
Пермь (342)205-81-47
Ростов-на-Дону (863)308-18-15
Рязань (4912)46-61-64
Самара (846)206-03-16
Санкт-Петербург (812)309-46-40
Саратов (845)249-38-78

Смоленск (4812)29-41-54
Сочи (862)225-72-31
Ставрополь (8652)20-65-13
Тверь (4822)63-31-35
Томск (3822)98-41-53
Тула (4872)74-02-29
Тюмень (3452)66-21-18
Ульяновск (8422)24-23-59
Уфа (347)229-48-12
Челябинск (351)202-03-61
Череповец (8202)49-02-64
Ярославль (4852)69-52-93

Единый адрес: mtu@nt-rt.ru

Веб-сайт: www.multicam.nt-rt.ru

MT SERIES



Описание

Фрезерно-гравировальное оборудование MultiCam серии MT – это тяжелые высокопроизводительные машины малого и среднего формата. В конструкции используется принцип неподвижной каретки и подвижного стола, позволяющий достичь высокой точности и жесткости конструкции.

Станки предназначены для трехмерной обработки или резки дерева и пластика, изготовления шаблонов для термоформовки или обработки цветных металлов, гравировки черных металлов. Максимальная толщина обрабатываемого материала - 406 мм.

Технические характеристики

- Максимальная толщина материала: 203 мм;
- Ход по оси Z: 304 мм;
- Повторяемость: +/- 0.025 мм;
- Максимальная скорость резки: 508 мм/с;
- Скорость свободного перемещения: 931 мм/с;
- Система привода по осям X, Y, Z: шариковинтовая пара;
- Стандартная рабочая поверхность стола: фенoplast толщиной 25 мм.

Аксессуары и дополнительные опции

- Система EZ Knife;
- Шпиндели;
- Серводвигатель;
- Вакуумный насос;
- Система охлаждения;
- Фрезы;
- С-ось;
- Увеличение максимальной толщины материала до 406 мм.

Базовые узлы

1. Узел привода;
2. Узел ходового винта;
3. Поверхность рабочего стола;
4. Рама основания;
5. Портал;
6. Опоры портала;
7. Контроллер;
8. Линейные подшипники;
9. Цифровые сервоприводы двигателей.



Модельный ряд и габариты

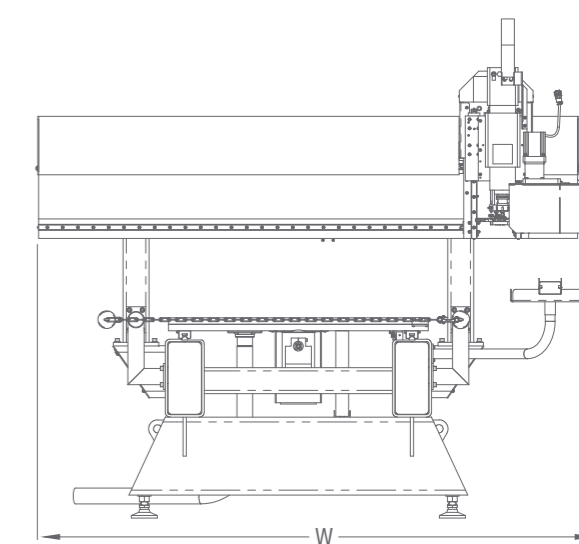
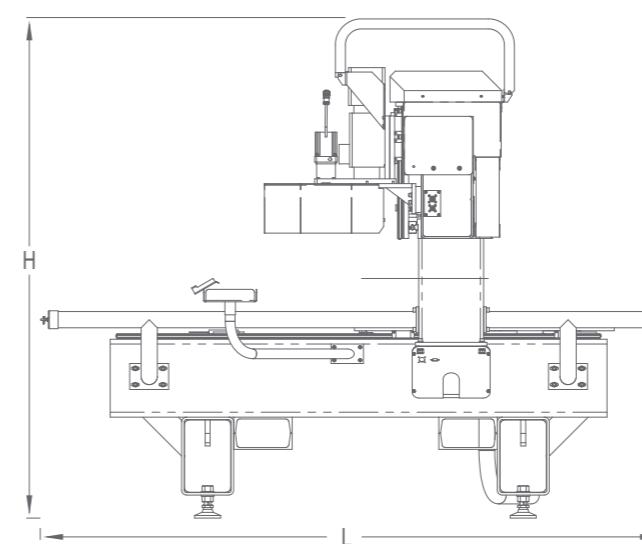

Модель	MT22	MT1M	MT101	MT202	MT203	MT204
Зона обработки, мм	635 × 635	1000 × 1000	1270 × 1270	1524 × 1524	1524 × 2540	1524 × 3048
Вес, кг	1600	1840	2116	2433	2797	3216

По вопросам продаж и поддержки обращайтесь:

Архангельск (8182)63-90-72
Астана (7172)727-132
Белгород (4722)40-23-64
Брянск (4832)59-03-52
Владивосток (423)249-28-31
Волгоград (844)278-03-48
Вологда (8172)26-41-59
Воронеж (473)204-51-73
Екатеринбург (343)384-55-89
Иваново (4932)77-34-06
Ижевск (3412)26-03-58
Казань (843)206-01-48

Калининград (4012)72-03-81
Калуга (4842)92-23-67
Кемерово (3842)65-04-62
Киров (8332)68-02-04
Краснодар (861)203-40-90
Красноярск (391)204-63-61
Курск (4712)77-13-04
Липецк (4742)52-20-81
Магнитогорск (3519)55-03-13
Москва (495)268-04-70
Мурманск (8152)59-64-93
Набережные Челны (8552)20-53-41

Нижний Новгород (831)429-08-12
Новокузнецк (3843)20-46-81
Новосибирск (383)227-86-73
Орел (4862)44-53-42
Оренбург (3532)37-68-04
Пенза (8412)22-31-16
Пермь (342)205-81-47
Ростов-на-Дону (863)308-18-15
Рязань (4912)46-61-64
Самара (846)206-03-16
Санкт-Петербург (812)309-46-40
Саратов (845)249-38-78

Смоленск (4812)29-41-54
Сочи (862)225-72-31
Ставрополь (8652)20-65-13
Тверь (4822)63-31-35
Томск (3822)98-41-53
Тула (4872)74-02-29
Тюмень (3452)66-21-18
Ульяновск (8422)24-23-59
Уфа (347)229-48-12
Челябинск (351)202-03-61
Череповец (8202)49-02-64
Ярославль (4852)69-52-93

Единый адрес: mtu@nt-rt.ru

Веб-сайт: www.multicam.nt-rt.ru